



660118, г. Красноярск, Северное шоссе, 15 «д»
тел.: +7 (391) 294-03-86
+7 (391) 299-75-75
www..24man.ru
e-mail: sales@24man.ru



Добро пожаловать в мир MAN !

«___» _____ 2011 г.

Уважаемые господа!

Ссылаясь на Ваш запрос, направляем Вам коммерческое предложение на поставку самосвала на шасси MAN TGS 40.390 6x4 BB-WW с кузовом Бецема – объёмом 18 м³.

КОММЕРЧЕСКОЕ ПРЕДЛОЖЕНИЕ № 100

1. Объем поставок и услуг:

Самосвал MAN TGS 40.390 6x4 BB-WW

База:	3.900 мм		
Кабина:	MAN «М», без спального места		
Двигатель	390 л.с., EBP0 3		
Шины:	По выбору завода 12R 24		
Цвет:	Шасси	-	черный графит RAL 9011
	Колеса	-	белый алюминий RAL 9006
	Кабина	-	Синий RAL 5017

Спецификация транспортного средства: Приложение № 1.

Цена с учётом доставки до г. Красноярска (вкл. НДС):

EUR 119 770, 00

2. Срок поставки

В наличии на стоянке в г. Красноярске.

3. Гарантийные обязательства

Исходя из предпосылок, что Покупатель выполнил все вытекающие из Договора условия, в том числе условия платежа, Продавец берет на себя выполнение гарантийных обязательств в отношении конструкции, материалов и работы механизмов при условии правильной технической эксплуатации и обслуживания товара в течение следующих сроков:

На транспортное средство - 12 месяцев со дня постановки на учет в ГИБДД без ограничений по пробегу;

На двигатель, коробку передач и ведущий мост - 24 месяца со дня постановки на учет в ГИБДД без ограничений по пробегу.



Гарантия против коррозии для кабины - 60 месяцев со дня постановки на учет в ГИБДД или соответственно 66 месяцев со дня поставки с завода-изготовителя, что наступит раньше.

4. Условия оплаты

- 100 % - предоплата перед отгрузкой.

Все дальнейшие технические и коммерческие условия определяются контрактом.

Надеемся, что настоящее коммерческое предложение отвечает Вашим пожеланиям, и будем рады заключить с Вами договор поставки.

Готовы ответить на возникающие у Вас вопросы.

С уважением,

Руководитель отдела продаж

Гавриленко Вадим

**Спецификация самосвального шасси TGS 40.390 6X4 BB-WW**

Номер базового а/м	L34WDG06
Норма токсичности ОГ	EURO3
Тип автомобиля	Самосвал
Кабина	M – кабина средней длины
Колёсная база	3900 mm
Свес	800 mm
Установка рулевого управления	Слева

Разрешённые массы и осевые нагрузки (официальные и технически допустимые)

Полная масса шасси (тягача)	40000 Kg	40000 Kg
Полная масса автопоезда	40000 Kg	44000 Kg
Передняя ось	9000 Kg	9000 Kg
Задний мост	16000 Kg	16000 Kg
Задний мост 2	16000 Kg	16000 Kg

Двигатель/охлаждение/сцепление

Двигатель D2066LF02 - 390 л.с. / 287 кВт, Евро-3 - 1900 Н*м, Common-Rail (018DE)

Жидкостный радиатор и интеркулер, температура окружающего воздуха до 35°, удлиненные (027AW)

Вентилятор с вязкостной муфтой, с высокой охлаждающей мощностью (116AP)

Номер двигателя дополнительно на картере коленчатого вала (118AP)

Управления двигателем EDC (118MA)

Топливный фильтр (124AL)

Дополнительный топливный фильтр SEPAR, обогреваемый, с водоотделителем (124AR)

Обогрев топливного фильтра (124EA)

1-цилиндровый воздушный компрессор 360 куб. см (205AN)

Моторный тормоз (EVB) (208AK)

Электрофакельное устройство облегчения холодного пуска (210AA)

Однодисковое сцепление MFZ 430 (211FF)

Решетка радиатора для защиты от камней (280EU)

Электронный ограничитель скорости, 89 км/ч + 1 км/ч допуска (345AU)

Круиз-контроль (345EA)

Боковые фары (542AL)

Меры по снижению уровня шума, 80 дБ, (92/97EWG) (542FC)

Подтверждение данных для выдачи польского транзитного знака на вывоз в страны, не входящие в ЕС (542IK)

Система впуска, система выпуска ОГ

Система впуска, направлена вверх, с фильтром-осушителем (201AS)

Патрон воздушного фильтра с предохранительным элементом для тяжелых условий (201EM)

Система выпуска ОГ слева с выхлопной трубой назад (206ET)

Коробка передач (КП)

Коробка передач ZF 16 S 252 OD (022GE)

Механизмы отбора мощности

Механизм отбора мощности NH/1C, без фланца, f=0,91/1,09, справа сбоку, горизонт. (122QH)

Индикация параметров самосвала в кабине (значки) (133MF)

Передняя ось / передняя подвеска

Передний мост VO-09, прямой (025MK)

660049, г Красноярск

ул. Северное шоссе, 15 «д»

тел.: (391) 294-03-86

факс: (391) 299-75-05



Параболические передние рессоры, 9,5 т (026EF)

Высокое исполнение (281AA)

Стабилизатор передней оси (363AA)

Задний мост / задняя подвеска

Трапециевидные задние рессоры 20 т (028EX)

Комплектация двухосной тележкой (028PA)

Задний мост AP HPD-1682/HP-1652 (034MS)

Блокировка(-и) дифференциала заднего моста(-ов) (037AC)

Вентиляция заднего моста, направлена вверх (227AC)

Стабилизаторы на обеих задних осях (362AH)

Передаточные отношения

Передаточное число моста AP $i = 4,33$ (035LF)

Колеса

Колесный диск с 10 отверстиями 8,5-24 в качестве запасного колеса ТТ (038EZ)

Колесные диски с 10 отверстиями 8,5-24 на 1-й задней оси ТТ (038WE)

Колесные диски с 10 отверстиями 8,5-24 на 2-й задней оси ТТ (038WG)

Колесные диски с 10 отверстиями 8,5-24 на 1-й передней оси ТТ (038WL)

Боковой кронштейн с левой стороны для запасного колеса (245AE)

Шины

2 * 81#R0000906 WA 12,00R24 LENK-S+G 160/156 К РУЛЕВ-S+G Передняя ось

4 * 81#R0000907 WA 12,00R24 ANTR-S+G 160/156 К ПРИВ-S+G Задний мост

4 * 81#R0000907 WA 12,00R24 ANTR-S+G 160/156 К ПРИВ-S+G Задний мост 2

1 * 81#R0000906 WA 12,00R24 LENK-S+G 160/156 К РУЛЕВ-S+G Запасное колесо

Топливный бак

Топливный бак 300 л справа (023CT)

Установка топливного бака (03КАА)

Защитная пластина днища 1-го топливного бака (123AC)

Сетчатый фильтр топливного бака (123CC)

Крышка топливного бака с замком - 1 шт., невентилируемая (303AA)

Рулевое управление

Установка рулевого управления слева (001AA)

Регулируемое по высоте и наклону рулевое колесо (030EE)

Замок вала рулевого колеса (256AA)

Рама

Колёсная база 3900+1400 мм (005NW)

Задний свес 800 мм (006CI)

Задний противоподкатный брус, круглый (230AH)

Без переднего противоподкатного бруса (230XW)

Без бокового защитного устройства (230YX)

Стальной бампер (из 3-х частей) (233EM)

Поперечная балка для тягово-сцепного устройства (236AF)

Кронштейны для монтажа надстройки (с винтовым креплением) (241AH)

Прицепные и седельно-сцепные устройства

Буксирное устройство Ringfeder 6451 (234EA)

Тормозная система

MAN BrakeMatic (электронная тормозная система) (032AB)

Ширина тормозных колодок задней оси 220 мм (034EC)

Антиблокировочная система (ABS) (258HA)

Барабанные тормоза передней оси (259CC)

Барабанные тормоза задней оси (259CE)

660049, г Красноярск

ул. Северное шоссе, 15 «д»

тел.: (391) 294-03-86

факс: (391) 299-75-05



Без тормозного разъема на конце рамы (262XX)

Безасбестовые тормозные колодки (263AF)

Осушитель воздуха с подогревом (370CR)

Кабина снаружи

Кабина 'M', ширина 2240 мм, длина 1880 мм (050NN)

Без ящика для вещей (052XA)

Замок капота открывается изнутри (05NAE)

Подсветка проёмов дверей водителя и пассажира (272FA)

Пружинная подвеска для кабины 'M' (283FB)

Центральный замок (321EC)

Ветровое стекло тонированное многослойное (380AC)

Стекла дверей, тонированные (380CA)

Задняя стенка кабины без окон (381AA)

Боковые окна, тонированные, за стойкой В (385AT)

Механический подъёмный люк (386AS)

Зеркало для обзора бордюров справа (392AH)

Переднее зеркало для ЕС, сторона пассажира (392CL)

Зеркала заднего вида с подогревом и электрорегулировкой, панорамное зеркало с подогревом (392CZ)

Кронштейны зеркал для надстройки шириной 2500-2600 мм (392HA)

Без уменьшения грязерассеивания (404XG)

Кабина внутри

Обивка сидений, стандартная (058BA)

Комфортное сиденье водителя с пневматической амортизацией (058NH)

Статическое сиденье пассажира с продольной регулировкой и регулировкой спинки (059NA)

Внутренняя моющаяся обивка двери (080AE)

Без кондиционера (153YD)

Без изоляции кабины NORDIC (от холода), для кабин M,L и LX (159XS)

Противопылевой и антиаллергенный фильтр (201FA)

Фонарь для чтения, для водителя (319AR)

Без матраца для нижнего спального места (376XH)

Без матраца для верхнего спального места (376XK)

Без спального места для кабины M, C, DK (376XL)

Без поперечной шторки (381XC)

Без шторок по периметру для кабин C,M (381YA)

Индикатор ремня безопасности водителя (384CD)

Электростеклоподъемники в дверях водителя и пассажира (387AF)

Солнцезащитная шторка лобового стекла, с ручным приводом (388AH)

Поручни, левый и правый (на правой стойке 'B') (389AC)

Поручни, левый и правый (на левой стойке 'A') (389AD)

Без мусорного контейнера между сиденьями (390XN)

Без термомощика (390XX)

Таблички на английском (523AC)

Пластиковое покрытие пола и над двигательного туннеля (538AE)

Приборы индикации

Комбинация приборов, км/ч, 'Base-Line' (02AAB)

Тахограф по стандартам ЕС, электронный, автоматический, для 2 водителей (042CY)

Калибровка тахографа (142AF)

MAN Tronic (бортовой компьютер) (325AA)

Язык 1 'Русский' для дисплея в комбинации приборов (325ET)

660049, г Красноярск

ул. Северное шоссе, 15 «д»

тел.: (391) 294-03-86

факс: (391) 299-75-05



Язык 2 'Немецкий' для дисплея в комбинации приборов (325FA)
Индикация рабочих данных в комбинации приборов (339FP)
Указатель давления наддува (346CA)

Освещение

Корректор фар (309AA)
Галогенная сдвоенная фара H7 для правостороннего движения (310EE)
Защитные решетки для фар (311AA)
Защитные решетки для задних фонарей (311AE)
Стояночные фонари (318AA)
Боковые габаритные фонари (318AK)

Магнитолы/информационные системы

Магнитола MAN BasicLine 24 В (350NL)

Электрооборудование

Двухтональный звуковой сигнал, электрический (324AC)
Розетка подключения ABS прицепа на конце рамы (326СК)
Без розетки 24 В на конце рамы (326XY)
Главный выключатель АКБ, механический (327AF)
АКБ 12 В, 175 А·ч, 2 шт. (329СТ)
Отсек АКБ до 175 А·ч (329ER)
Генератор, трехфазный ток 28 В 120А 3360 Вт (331СА)

Для тяжелых условий эксплуатации

Кожух для защиты интеркулера от холода (118DA)

Прочее

Руководство по эксплуатации на русском языке (194AT)
Антифриз, до -37 градусов (373AE)
1 огнетушитель 2 кг, много языков (английский/ немецкий/голландский) (394FM)
Без передних брызговиков (400XX)
Защитное покрытие между задними полукрыльями, для транспортировки (401AS)
Пластиковое заднее крыло (два полукрыла без верхних секций и уменьшения грязерассеивания) (401CQ)
Аптечка, отдельн. (405AC)
Знак аварийной остановки, отдельно (405AK)
Мигающий сигнальный фонарь, комплектация ЗИП. (405AR)
Домкрат 25 т (407AA)
1 противооткатный упор (411AA)
2-й противооткатный упор (411AC)
Колпак колеса, передний (417AC)

Специфика эксплуатации и страны

Общее параметрирование механизма отбора мощности (119EH)
Регионы эксплуатации - северные страны и Восточная Европа (284NK)
Комплектация для правостороннего движения (600AC)

Варианты разрешённой полной массы и прочее

Внимание: подвеска жестче из-за трапецевидных задних рессор (284LE)
Заказ надстройки через сбытовую дочернюю фирму (796AA)

Окраска

Шасси 9011 Черный графит RAL 9011 W
Колеса 9006 БЕЛЫЙ АЛЮМИНИЙ RAL 9006 N
Кабина 5002 СИНИЙ УЛЬТРАМАРИН RAL 5002 N

Спецификация самосвального кузова БЦМ-57.6 (V=18 м³)

Самосвальный кузов БЦМ-57.6 (V=18 м³) с задней разгрузкой с фиксированными боковыми бортами предназначен для установки на шасси MAN TGS 40.390 6x4 BB-WW (колесная база 3900 мм) для перевозки инертных материалов (песок, гравий, асфальт)

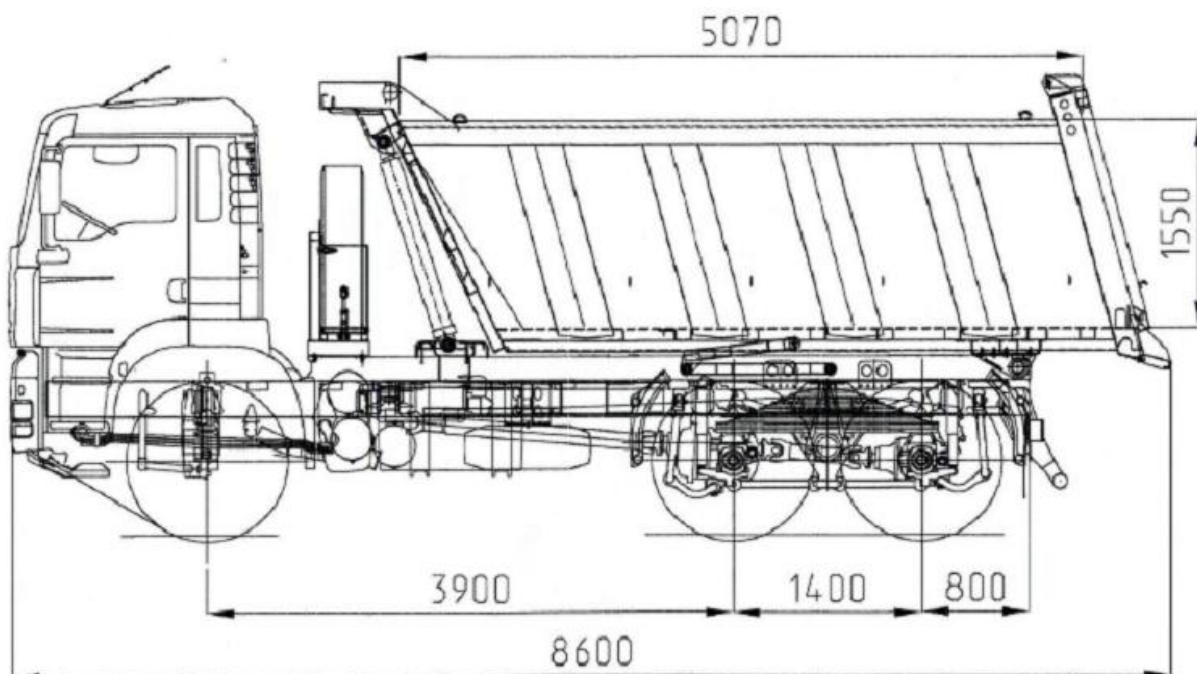

Техническое описание

- Кузов усилен ребрами жесткости
- Кузов оснащен защитным козырьком над гидроцилиндром
- Привод замка заднего борта механический
- Держатель запасного колеса
- Крепление гидроцилиндра – Верхнее.
- Подогрев кузова выхлопными газами,
- Стальные задние крылья
- Защита задних фонарей
- Боковая и задняя противоподкатная защита
- Окраска в RAL 5002
- Держатель противооткатного упора
- Сигнал поднятия кузова
- Светоотражающая маркировка

Объем кузова, м ³	18,0
Днище выполнено из высокопрочной стали HARDOX, RAEX либо другой стали европейского производства	8,0 мм
Боковые стенки выполнены из стали 09Г2С	5,0 мм

Гидрооборудование

Цилиндры высокого давления Binotto (Италия) либо HYVA (Голландия)